

Tunnels de Lavage Modulaires La Solution Efficace

EcoCbelt®



ECOCLEAN

technology that inspires



Système d'aspersion spécifique

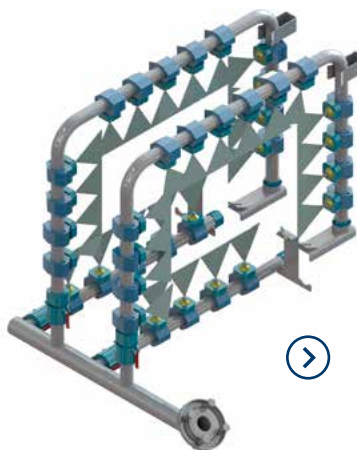

➤ Système d'aspersion standard

EcoCbelt

Procédé

L'EcoCbelt peut être personnalisée suivant les besoins spécifiques de nettoyage de vos propres applications. Sur la base de modules standard, différentes personnalisations sont possibles.

Caractéristiques

- Conception compacte, prête à l'utilisation, avec un faible encombrement.
- Facilement intégrable à une ligne de production
- Extension du process de nettoyage sans impact sur le temps de cycle
- Procédés de nettoyage / rinçage à plusieurs étapes avec / sans cycle de séchage à l'air chaud
- Grande disponibilité grâce aux besoins réduits de maintenance

L'équipement

- Installation de type standard disponible en 8 tailles déclinaisons différentes
- Design modulaire :
- Laver – Rincer 1 – Rincer 2 – Sécher
- Chargement manuel ou automatique (peut s'intégrer sur le système de convoyage existant)
- Convoyeur à chaînes continu ou indexé, en option avec tapis simple ou multi lignes ou supports pièces
- Machine cartérisée avec de grandes ouvertures pour faciliter la maintenance
- Panneau de contrôle Siemens pour l'opérateur

Caractéristiques techniques

MACHINE TAILLE M	Centralisé	Autonome WD	Autonome WRD	Autonome WRRD
Longueur machine (mm)	4 200	4 200	5 400	6 600
Largeur machine (mm)	1 450	2 400	2 400	2 400
Hauteur machine (mm)	2 100–2 900*	2 100–2 900*	2 100–2 900*	2 100–2 900*
Largeur tunnel maxi pièce (mm)	300	300	300	300
Pression du jet de lavage (bar)	2,8/5	2,8/5	2,8/5	2,8/5
Débit [m³/h]	15	15	15	15
MACHINE TAILLE L	Centralisé	Autonome WD	Autonome WRD	Autonome WRRD
Longueur machine (mm)	5 700	5 700	7 400	9 100
Largeur machine (mm)	1 750	2 400	2 400	2 400
Hauteur machine (mm)	2 100–2 900*	2 100–2 900*	2 100–2 900*	2 100–2 900*
Largeur tunnel maxi pièce (mm)	600	600	600	600
Pression du jet de lavage (bar)	2,8/5	2,8/5	2,8/5	2,8/5
Débit [m³/h]	30	30	30	30
CARACTERISTIQUES PIECES	Taille M (maxi)	Taille L (maxi)		
Longueur (mm)	400	500		
Largeur (mm)	300	600		
Hauteur (mm)	300	450		

*en fonction des options prises

Exemple : EcoCbelt taille M

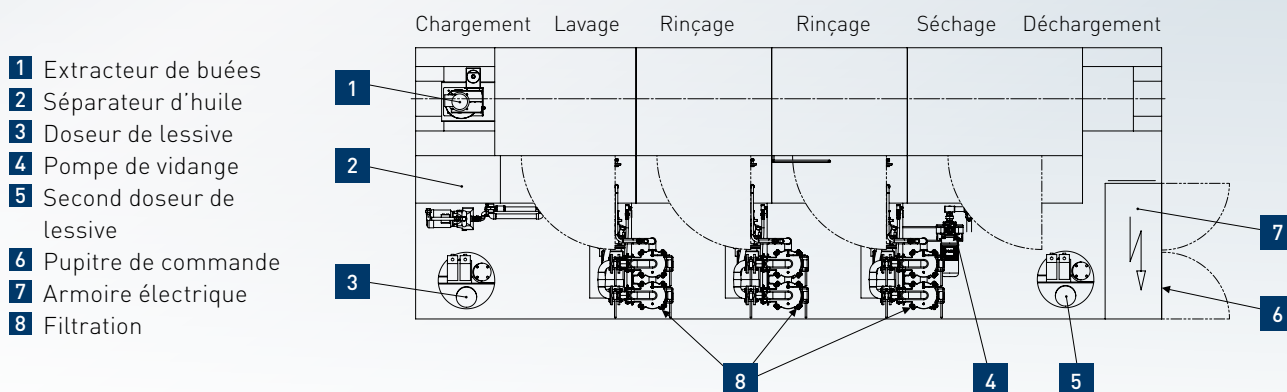

ECOCLEAN

technology that inspires

Nos Sites dans le Monde

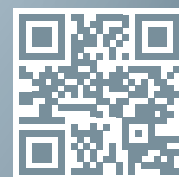
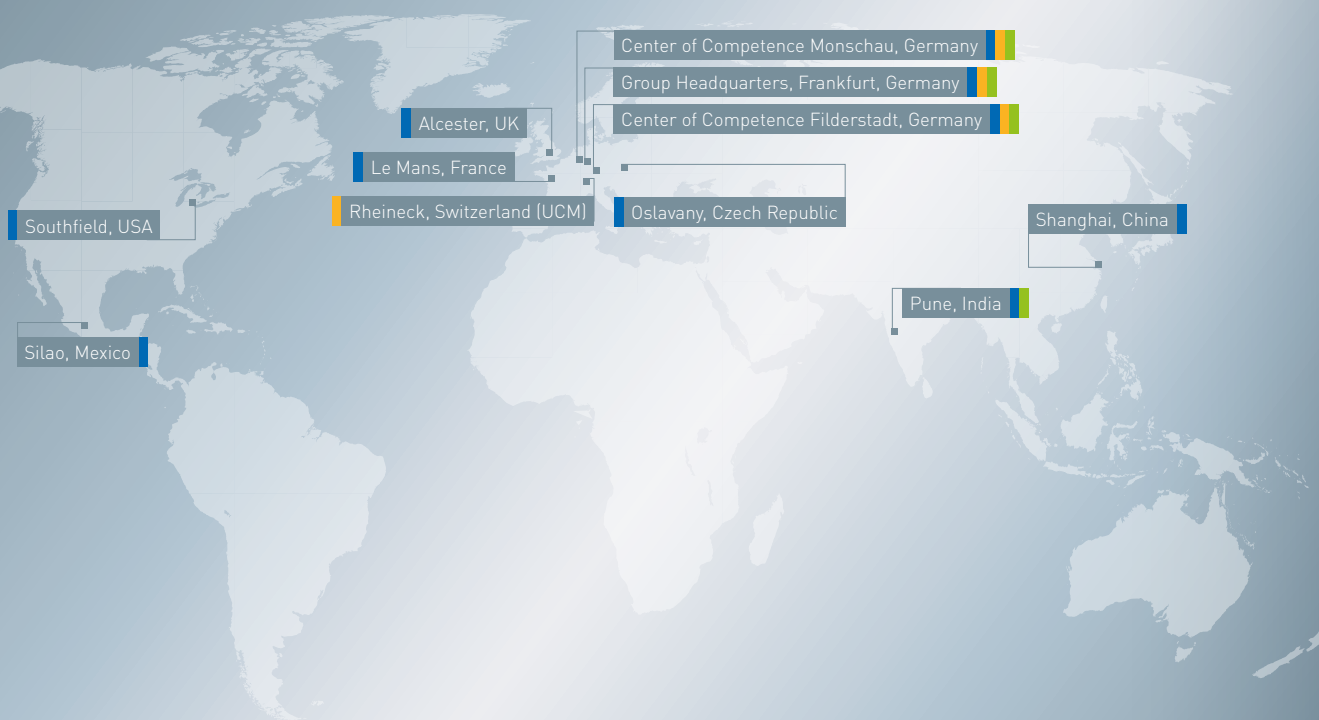

SBS ECOCLEAN GROUP

© SBS Ecoclean Group • 06/2024 • FR • Sous réserve de modifications. La présente brochure contient des informations d'ordre général, les descriptifs et caractéristiques peuvent différer en fonction du cas concret d'application. Nous nous engageons sur les caractéristiques souhaitées une fois celles-ci convenues expressément à la signature du contrat.

www.ecoclean-group.fr

ECOCLEAN UCM MHITRAA